



Hydrauliczny Wózek do Kół

WD-5P Sterfil-Koni jest w pełni hydraulicznym podnośnikiem do kół o dużej wysokości podnoszenia, który ułatwia pracochłonną konserwację kół i opon. Wyprodukowany zgodnie z wysokimi standardami ergonomicznymi i posiadający solidną stalową konstrukcję i ochronę stóp jest doskonałym rozwiązaniem:

- Odpowiednim dla wszystkich kół i opon: pojedynczych i podwójnych 800-1200 mm
- Wyposażony w pneumatyczną pompę hydrauliczną z regulowaną prędkością

- Posiadający precyzyjne osiowanie za pomocą hydraulicznych łąp przesuwanych i oddzielnych rolek dla pierwszego i drugiego koła
- Otwarta konstrukcja zapewniająca dodatkową przestrzeń roboczą i dostęp
- Wspornik zabezpieczający do bezpiecznego demontażu i ponownego montażu kół i opon
- Skrętne kółka umożliwiające manewrowanie i pozycjonowanie
- W pełni regulowany system wspomagający podnoszenia z pistoletem pneumatycznym



Bezpieczeństwo



Ergonomia



Wydajność

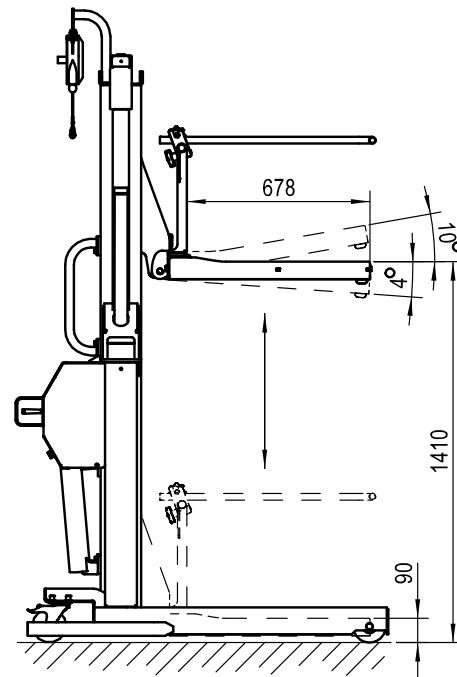
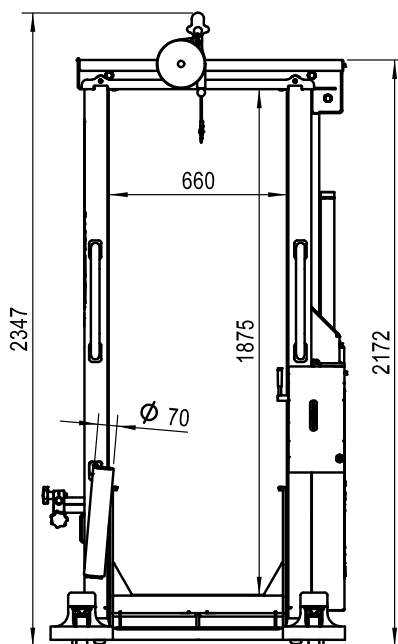
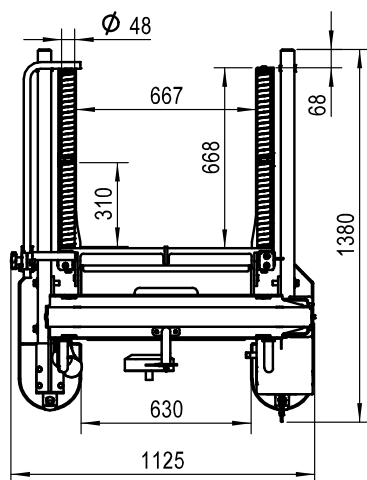

Dane techniczne WD-5P / Hydrauliczny Wózek do Kół

Udźwig:	500 kg
Wysokość:	2172 mm
Długość:	1380 mm
Szerokość:	1125 mm
Długość rolki podwójnej:	668 mm
Długość łapy:	678 mm
Rozmiary kół:	800 - 1200 mm
Wysokość podnoszenia:	1410 mm
Prędkość podnoszenia:	45 mm/sek
Kąty nachylenia:	10° w górę 4° w dół
Ciśnienie pracy pneumatycznej:	5 – 10 Bar
Balancer narzędzi pneumatycznych:	9 – 14 kg
Waga:	260 kg

